

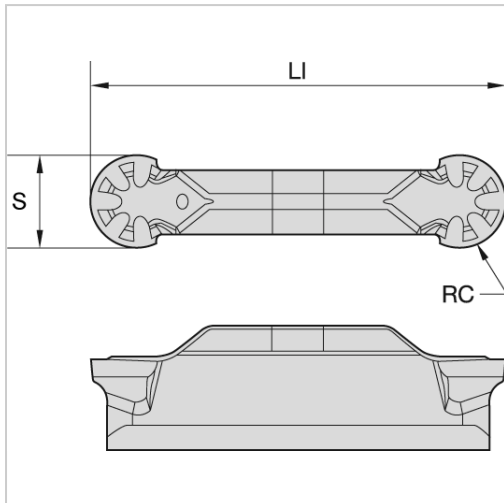

Stecheinsatz WMT-U-PC™ mit Radius, WP10CT 3mm



WIDIA

35,82 €*

Preise inkl. MwSt. zzgl. Versandkosten

Artikelnummer: **1996053**

Hinweis:

Präzisionsausführung auf Anfrage!

Eigenschaften

| | |
|------------------------|---|
| Ausführung: | gepresst |
| Beschichtung: | TiCN |
| Einsatz: | zum Einstecken, Abstecken und Stechkopierdrehen |
| Hauptanwendung: | Gusseisen, Stahl |
| Norm: | Werksnorm |
| Schneidstoff: | WP10CT |
| Spanbrecher: | Ja |

Ausführungen

| Code | S (mm) | für Größe | Länge des Schneidkörpers (mm) | Radius (mm) | VE | Preis/VE |
|---------|--------|-----------|-------------------------------|-------------|---------|----------|
| 1996053 | 3,05 | 3 | 25,53 | 1,53 | 1 Stück | 35,82 € |
| 1996054 | 4,05 | 4 | 25,58 | 2,03 | 1 Stück | 38,08 € |

| Code | S (mm) | für Größe | Länge des Schneidkörpers (mm) | Radius (mm) | VE | Preis/VE |
|---------|--------|-----------|-------------------------------|-------------|---------|----------|
| 1996055 | 5,05 | 5 | 29,01 | 2,53 | 1 Stück | 42,60 € |
| 1996056 | 6,05 | 6 | 28,77 | 3,03 | 1 Stück | 46,83 € |
| 1996058 | 8,05 | 8 | 29,22 | 4,03 | 1 Stück | 52,78 € |