

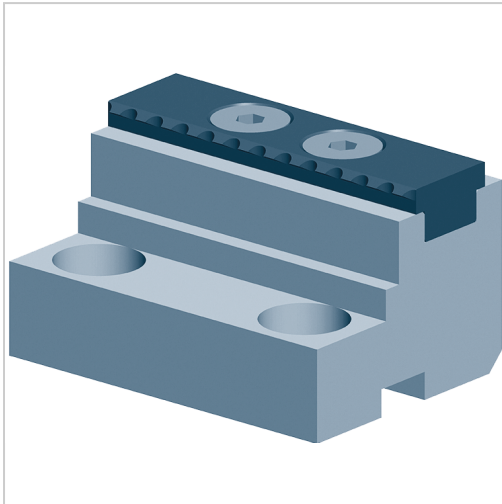

Wendebacke gestuft und Gripleiste für MZU 120-60, MZU/MSU 170-60



474,10 €*

Preise inkl. MwSt. zzgl. Versandkosten

Artikelnummer: **2400651**

Stahl, gehärtet, geschliffen und beschichtet (Gripleiste)

Lieferumfang:

2 Wendebacken gestuft mit Gripleisten

Hinweis:

Weiter Backen-Ausführungen auf Anfrage lieferbar!

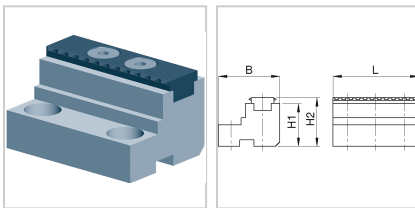

Eigenschaften

Einsatz:

zum Spannen von Rohmaterial ohne Vorprägen und zum Spannen auf glatten Spannstufen, Gripleisten austauschbar

Ausführungen

Code	H1 (mm)	H2 (mm)	für Backenbreite (mm)	Passend zu	B (mm)	VE	Preis/VE
2400651	30	34	60	MZU 120-60, MZU/MSU 170-60	43	1 Paar	474,10 €

Code	H1 (mm)	H2 (mm)	für Backenbre ite (mm)	Passend zu	B (mm)	VE	Preis/VE
2400652	36	40	80	MZU/MSU 220-80	48	1 Paar	546,57 €
2400653	51	55	125	MZU/MSU 360-125	80	1 Paar	849,30 €
2400654	40	44	100	MZC 280- 100 E/S	70	1 Paar	666,04 €