

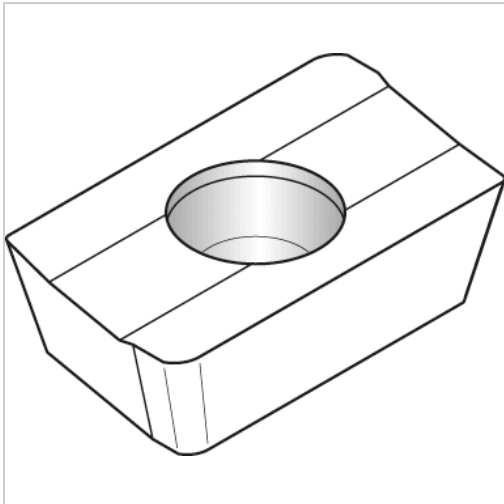

## Wendeschneidplatte XPHT 160412 AL THM



**WIDIA** 

**36,18 €\***

Preise inkl. MwSt. zzgl. Versandkosten

Artikelnummer: **1702045THM**

### Eigenschaften

Hauptanwendung:	Nichteisenmetalle
ISO-Code:	XPHT 160412 AL
Schnitt:	leicht unterbrochener schnitt