

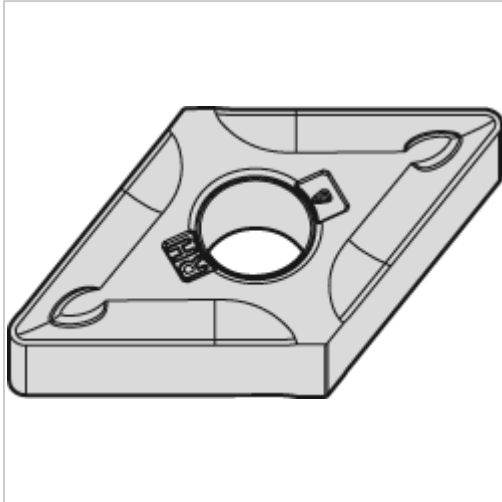

## Wendeschneidplatte ZrCN DNMG 150616 RH WP25CT



# WIDIA

## 18,33 €\* Netto

Preise inkl. MwSt. zzgl. Versandkosten

Artikelnummer: **196573WP25CT**

### Eigenschaften

<b>Bearbeitung:</b>	Schruppen
<b>Beschichtung:</b>	ZrCN
<b>Drehrichtung der Schneidplatte:</b>	rechts
<b>Hauptanwendung:</b>	Gusseisen, Stahl
<b>Schnitt:</b>	stark unterbrochener schnitt

### Ausführungen

Code	ISO-Code	Schneidstoff	Spanbrecher	Spanleitstufe	VE	Preis/VE
<b>196573WP25CT</b>	<b>DNMG 150616 RH</b>	<b>WP25CT</b>	-	-	<b>1 Stück</b>	<b>18,33 €</b>
196572WP25CT	DNMG 150612 RH	WP25CT	Ja	RH	1 Stück	18,33 €