

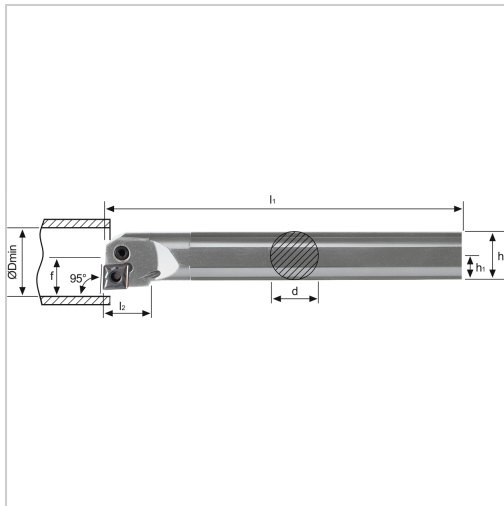

## Bohrstange PCLN 95° IK Innenbearbeitung für CN.. 12.. WSP A40TPCLNR12 Stahl-Schaft rechts



**327,96 €\***

Preise inkl. MwSt. zzgl. Versandkosten

Artikelnummer: **196452RA40T12**

negative Bohrstange mit Innenkühlung für besseren Spantransport

**Hinweis:**

Auf Anfrage auch mit Spannpratze (D-Klemmung) lieferbar!

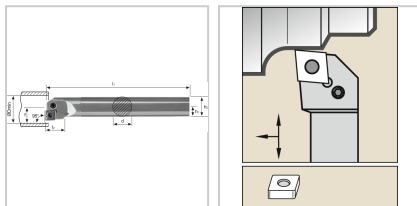

### Eigenschaften

<b>Bearbeitungsverfahren:</b>	Innendrehen
<b>Einsatz:</b>	zum Plan- und Längsdrehen auf CNC- und konventionellen Maschinen
<b>Form des Schaftes:</b>	Zylinder
<b>IK:</b>	ja
<b>Material:</b>	Stahl
<b>Norm:</b>	Werksnorm
<b>Passend zu:</b>	WSP CN.. 12 ..
<b>Y (°):</b>	95

## Ausführungen

Code	l2 (mm)	f (mm)	Ersatzteile	Dmin (mm)	l1 (mm)	d (mm)	ISO-Code	Ausführung	VE	Preis/VE
196452 RA25R 12	21	17	19H1E Y Hülse, 19K1EY Kniehebel, 19S8EY Spannschraube , 19U4E Y Unterle gplatte	32	200	25	A25RP CLNR1 2	rechts	1 Stück	267,04 €
196452 LA25R1 2	21	17	19H1E Y Hülse, 19K1EY Kniehebel, 19S8EY Spannschraube , 19U4E Y Unterle gplatte	32	200	25	A25RP CLNL12	links	1 Stück	267,04 €
196452 RA32S 12	24,1	22	19H1E Y Hülse, 19K1EY Kniehebel, 19S7EY Spannschraube , 19U4E Y Unterle gplatte	40	250	32	A32SP CLNR1 2	rechts	1 Stück	294,88 €

Code	l2 (mm)	f (mm)	Ersatzteile	Dmin (mm)	l1 (mm)	d (mm)	ISO-Code	Ausführung	VE	Preis/VE
196452 LA32S1 2	24,1	22	19H1E Y Hülse, 19K1EY Kniehebel, 19S7EY Spannschraube, 19U4E Y Unterleplatte	40	250	32	A32SP CLNL12	links	1 Stück	294,88 €
196452 RA40T 12	24,1	27	19H1E Y Hülse, 19K1E Y Kniehebel, 19S7EY Spannschraube, 19U4E Y Unterleplatte	49	300	40	A40TP CLNR1 2	rechts	1 Stück	327,96 €
196452 LA40T1 2	24,1	27	19H1E Y Hülse, 19K1EY Kniehebel, 19S7EY Spannschraube, 19U4E Y Unterleplatte	49	300	40	A40TP CLNL12	links	1 Stück	327,96 €