

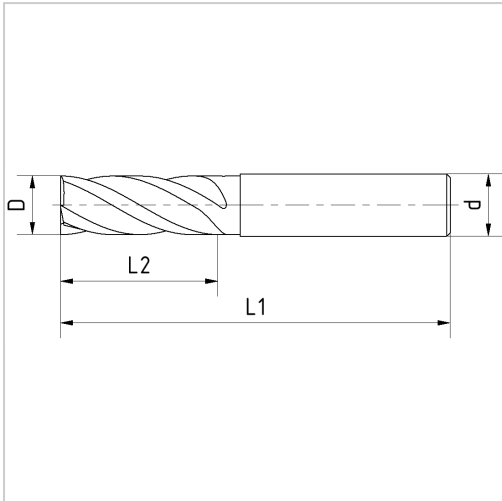

Schrupfräser HSSE-PM D10mm Z4 Typ HR DIN844K/1835-B kurz



31,89 €*

Preise inkl. MwSt. zzgl. Versandkosten

Artikelnummer: **1668310**

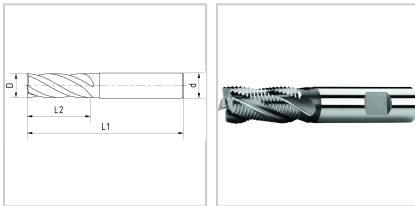

Eigenschaften

Bearbeitungsverfahren:	Umfang / Rampen / Tauchen
Drallrichtung:	rechts
Drallwinkel (°):	30
Einsatz:	geeignet zum Schrupp- und Taschenfräsen mit Schnittbreiten von 0,5 x D in Material bis 1250 N/mm ² , mit feinem Kordelprofil, produziert kurze, leicht zu entfernende Späne
Hauptanwendung:	Edelstahl, Gusseisen, Nichteisenmetalle, Stahl
Material:	HSSE-PM
Nebenanwendung:	Sonderlegierungen
Norm:	DIN 844-K/DIN 1835-B
Schaft:	HB
Typ:	HR

Schneidrichtung: rechts

Ausführungen

Code	D (mm)	d (mm)	z	L2 (mm)	L1 (mm)	VE	Preis/VE
166836	6	6	4	13	57	1 Stück	28,56 €
166838	8	10	4	19	69	1 Stück	29,99 €
1668310	10	10	4	22	72	1 Stück	31,89 €
1668312	12	12	4	26	83	1 Stück	34,63 €
1668314	14	12	4	26	83	1 Stück	52,00 €
1668316	16	16	4	32	92	1 Stück	56,76 €
1668318	18	16	4	32	92	1 Stück	84,61 €
1668320	20	20	4	38	104	1 Stück	69,26 €
1668325	25	25	5	45	121	1 Stück	141,25 €
1668330	30	25	5	45	121	1 Stück	307,38 €