

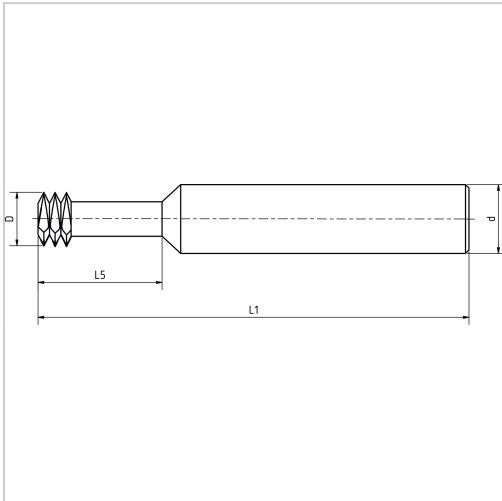

## Gewindefräser M VHM TiAlN linksschneidend 3xD L58mm Z3 M6x1mm



**208,01 €\***

Preise inkl. MwSt. zzgl. Versandkosten

Artikelnummer: **158035M6**

hochgenau geschliffen aus Feinstkornhartmetall mit TiAlN- Mehrfachbeschichtung, geringer Schnittdruck durch spezielle Geometrie

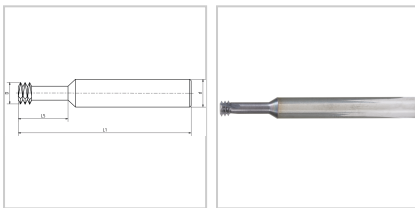

### Eigenschaften

<b>Art des Gewindes:</b>	metrisch
<b>Beschichtung:</b>	TiAlN
<b>Drallrichtung:</b>	links
<b>Einsatz:</b>	auf CNC-Maschinen bei hoher Schnittgeschwindigkeit für Durchgangs- und Sacklochgewinde in gehärtetem Stahl bis 62 HRC bei höchster Genauigkeit und hervorragender Oberfläche
<b>Form des Schaftes:</b>	Zylinder
<b>Hauptanwendung:</b>	Edelstahl, Stahl
<b>Material:</b>	VHM
<b>Schaft:</b>	HA
<b>z:</b>	3

<b>Gewinde:</b>	Innengewinde
<b>Gewindetyp:</b>	Durchgangsloch/Sackloch
<b>Schneidrichtung:</b>	links

### Ausführungen

Code	d (mm)	x D	D (mm)	L5 (mm)	L1 (mm)	Steigung (mm)	Gewinde	VE	Preis/VE
158030 M2	6	2	1,55	4,5	58	0,4	M2	1 Stück	198,02 €
158030 M2,2	6	2	1,65	5	58	0,45	M2,2	1 Stück	198,02 €
158030 M2,5	6	2	1,95	5,5	58	0,45	M2,5	1 Stück	198,02 €
158035 M2,5	6	3	1,95	7,5	58	0,45	M2,5	1 Stück	208,01 €
158030 M3	6	2	2,35	6,5	58	0,5	M3	1 Stück	198,02 €
158035 M3	6	3	2,35	9,5	58	0,5	M3	1 Stück	208,01 €
158030 M3,5	6	2	2,75	7,5	58	0,6	M3,5	1 Stück	198,02 €
158035 M4	6	3	3,1	12,5	58	0,7	M4	1 Stück	208,01 €
158030 M4	6	2	3,1	9	58	0,7	M4	1 Stück	198,02 €
158035 M5	6	3	3,8	16	58	0,8	M5	1 Stück	208,01 €
158030 M5	6	2	3,8	12,5	58	0,8	M5	1 Stück	198,02 €
158030 M6	6	2	4,65	14	58	1	M6	1 Stück	198,02 €
<b>158035 M6</b>	<b>6</b>	<b>3</b>	<b>4,65</b>	<b>20</b>	<b>58</b>	<b>1</b>	<b>M6</b>	<b>1 piece</b>	<b>208,01 €</b>
158030 M8	6	2	5,95	18	58	1,25	M8	1 Stück	198,02 €
158035 M8	6	3	5,95	24	58	1,25	M8	1 Stück	208,01 €
158030 M10	8	2	7,8	23	64	1,5	M10	1 Stück	252,52 €

Code	d (mm)	x D	D (mm)	L5 (mm)	L1 (mm)	Steigung (mm)	Gewinde	VE	Preis/VE
158030 M12	10	2	9	26	73	1,75	M12	1 Stück	283,46 €