

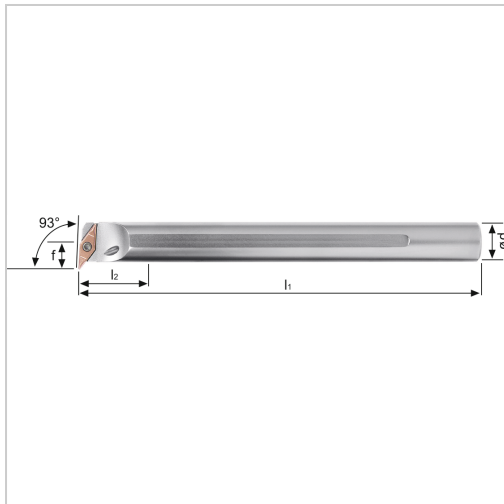

## Bohrstange SVUB 93° IK Innenbearbeitung für VB.. 16.. WSP A32SSVUBL16 Stahl-Schaft links



**331,77 €\***

Preise inkl. MwSt. zzgl. Versandkosten

Artikelnummer: 193609LA32S16

positive Bohrstange mit Innenkühlung für besseren Spanabtransport

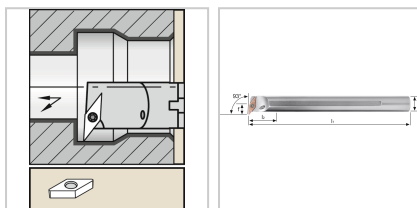

### Eigenschaften

<b>Bearbeitungsverfahren:</b>	Innendrehen
<b>Einsatz:</b>	zum Plan- und Längsdrehen auf CNC- und konventionellen Maschinen
<b>Form des Schaftes:</b>	Zylinder
<b>IK:</b>	ja
<b>Material:</b>	Stahl
<b>Norm:</b>	Werksnorm
<b>Passend zu:</b>	WSP VB.. 16..
<b>Y (°):</b>	93

## Ausführungen

Code	f (mm)	d (mm)	Ersatzteile	Ausführung	ISO-Code	l1 (mm)	Dmin (mm)	l2 (mm)	VE	Preis/VE
193609 RA25R 16	17	25	19S2EY Spannschraube	rechts	A25RS VUBR1 6	200	32	25,5	1 Stück	197,90 €
193609 LA25R1 6	17	25	19S2EY Spannschraube	links	A25RS VUBL1 6	200	32	25,5	1 Stück	197,90 €
193609 RA32S 16	22	32	19G1E Y Gewindebuchse, 19S1EY Spannschraube , 19U7E Y Unterleplatte	rechts	A32SS VUBR1 6	250	40	33,5	1 Stück	331,77 €
193609 LA32S1 6	22	32	19G1E Y Gewindebuchse, 19S1EY Spannschraube, 19U7E Y Unterleplatte	links	A32SS VUBL1 6	250	40	33,5	1 Stück	331,77 €
193609 RA40T1 6	27	40	19G1E Y Gewindebuchse, 19S1EY Spannschraube , 19U7E Y Unterleplatte	rechts	A40TS VUBR1 6	300	49	40	1 Stück	407,69 €

Code	f (mm)	d (mm)	Ersatzteile	Ausführung	ISO-Code	l1 (mm)	Dmin (mm)	l2 (mm)	VE	Preis/VE
193609 LA40T1 6	27	40	19G1E Y Gewindebuchse, 19S1EY Spannschraube , 19U7E Y Unterleplatte	links	A40TS VUBL1 6	300	49	40	1 Stück	407,69 €