

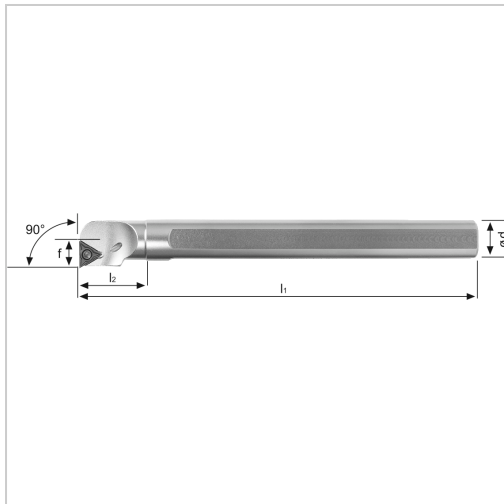

## Bohrstange STFC 90° IK Innenbearbeitung für TC.. 16.. WSP A20RSTFCL16 Stahl-Schaft links



**148,04 €\***

Preise inkl. MwSt. zzgl. Versandkosten

Artikelnummer: 19351LA20R16

positive Bohrstange mit Innenkühlung für besseren Spanabtransport

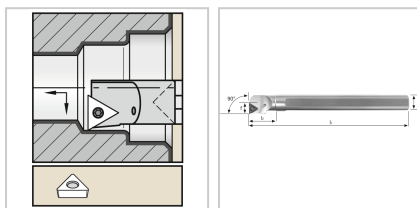

### Eigenschaften

<b>Bearbeitungsverfahren:</b>	Innendrehen
<b>Einsatz:</b>	zum Kopier- und Längsdrehen auf CNC- und konventionellen Maschinen
<b>Form des Schaftes:</b>	zylinder
<b>IK:</b>	ja
<b>Material:</b>	Stahl
<b>Norm:</b>	Werksnorm
<b>Passend zu:</b>	WSP TC.. 16..
<b>Y (°):</b>	90

## Ausführungen

Code	f (mm)	l1 (mm)	ISO-Code	Ersatzteile	Dmin (mm)	l2 (mm)	Ausführung	d (mm)	VE	Preis/VE
19351R A20R16	13	200	A20RS TFCR1 6	19S2EY Spannschraube	25	36,6	rechts	20	1 Stück	148,04 €
<b>19351L A20R16</b>	<b>13</b>	<b>200</b>	<b>A20RS TFCL16</b>	<b>19S2EY Spannschraube</b>	<b>25</b>	<b>36,6</b>	<b>links</b>	<b>20</b>	<b>1 Stück</b>	<b>148,04 €</b>
19351R A25R16	17	200	A25RS TFCR1 6	19S2EY Spannschraube	32	41	rechts	25	1 Stück	186,95 €
19351L A25R16	17	200	A25RS TFCL16	19S2EY Spannschraube	32	41	links	25	1 Stück	186,95 €
19351R A32S16	21,9	250	A32SS TFCR1 6	19G1E Y Gewindebuchse, 19S1EY Spannschraube , 19U9E Y Unterleplatte	40	34,6	rechts	32	1 Stück	307,62 €
19351L A32S16	21,9	250	A32SS TFCL16	19G1E Y Gewindebuchse, 19S1EY Spannschraube , 19U9E Y Unterleplatte	40	34,6	links	32	1 Stück	307,62 €

Code	f (mm)	l1 (mm)	ISO-Code	Ersatzteile	Dmin (mm)	l2 (mm)	Ausführung	d (mm)	VE	Preis/VE
19351R A40T16	27	300	A40TST FCR16	19G1E Y Gewind ebuchs e, 19S1EY Spanns chraube , 19U9E Y Unterle gplatte	49	37,5	rechts	40	1 Stück	388,77 €
19351L A40T16	27	300	A40TST FCL16	19G1E Y Gewind ebuchs e, 19S1EY Spanns chraube , 19U9E Y Unterle gplatte	49	37,5	links	40	1 Stück	388,77 €