

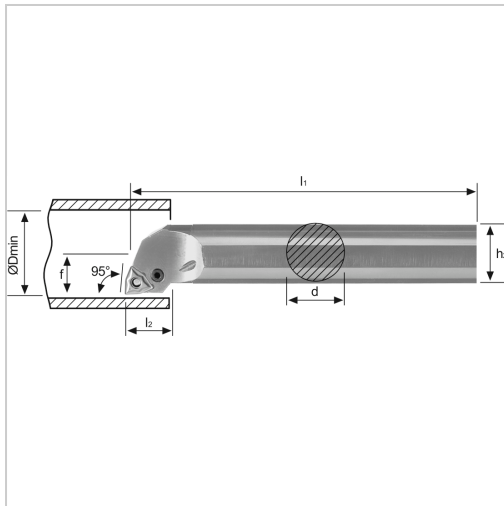

## Bohrstange PWLN 95° IK Innenbearbeitung für WN.. 08.. WSP A32SPWLN08 Stahl-Schaft links



**286,20 €\***

Preise inkl. MwSt. zzgl. Versandkosten

Artikelnummer: **197012LA32S08**

negative Bohrstange mit Innenkühlung für besseren Spanabtransport

**Hinweis:**

Auf Anfrage auch mit Spannpratze (D-Klemmung) lieferbar!

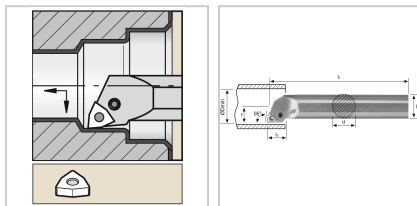

### Eigenschaften

<b>Bearbeitungsverfahren:</b>	Innendrehen
<b>Dmin (mm):</b>	40
<b>Einsatz:</b>	zum Plan- und Längsdrehen auf CNC- und konventionellen Maschinen
<b>Ersatzteile:</b>	19H1EY Hülse, 19K1EY Kniehebel, 19S7EY Spannschraube, 19U8EY Unterlegplatte
<b>Form des Schaftes:</b>	zylinder
<b>IK:</b>	ja
<b>Material:</b>	Stahl
<b>Norm:</b>	Werksnorm
<b>Passend zu:</b>	WSP WN.. 08..

Schafthöhe (mm):	31
Y (°):	95
d (mm):	32
f (mm):	22
h2 (mm):	31
l1 (mm):	250
l2 (mm):	26

## Ausführungen

Code	Ausführung	ISO-Code	VE	Preis/VE
197012RA32S08	rechts	A32SPWLN08	1 Stück	286,20 €
197012LA32S08	links	A32SPWLN08	1 Stück	286,20 €