

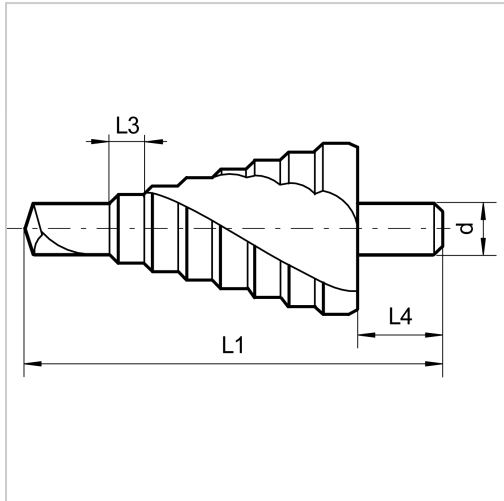

Stufenbohrer HSS SHOCKWAVE™ schlagfest



98,29 €*

Preise inkl. MwSt. zzgl. Versandkosten

Artikelnummer: **MI48899263**

RAPID STRIKE™ Bohrspitze, Aluminium-Chrom-Nitrit-Beschichtung für bis zu 5x längere Lebensdauer, schlagfest, 1/4"-Aufnahme mit optimierter SHOCK ZONE™ (absorbiert Schlageinwirkung), 2-Spiral-Geometrie ermöglicht ein ratterfreies Bohren, eingelaserte Durchmesser-Skalierung

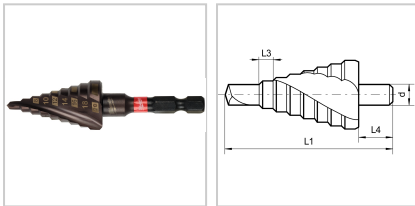

Eigenschaften

Anzahl der Stufen:	9
Durchmesser der Bohrstufen (mm):	4-6-8-10-12-14-16-18-20
Einsatz:	für Bleche, Kupfer, Messing, Aluminium, Stahl, Kunststoff bis zu 4 mm Materialstärke
Hauptanwendung:	Metall, Nichteisenmetalle, PVC und Kunststoff
L1 (mm):	83
L4 (mm):	40
Material:	HSS
Schaft:	6-kant
VPE:	1
d1 (mm):	4
d2 (mm):	20

Typ: SHOCKWAVE Stufenbohrer

Aufnahme: 1/4" Innensechskant