

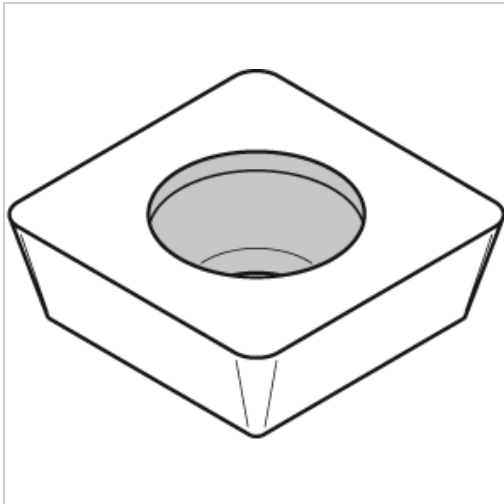

Wendeschneidplatte Al2O3 SDMW 090308 WP35CM



WIDIA

€18.21*

Prices incl. VAT plus shipping costs

Art nr.: **171870WP35CM**

Wendeschneidplatte ohne Spanleitstufe mit stabiler Schneidkante

Einsatz:

für den Einsatz in Grauguss und Stahl, wenn ein erhöhter Schneidkantenschutz erforderlich ist

Properties

Beschichtung:	Al2o3
Einsatzgebiet:	Stahl
ISO-Code:	SDMW 090308
Schnitt:	leicht unterbrochener schnitt

Variants

Code	Schneidstoff	PU	Price/PU
171870WP35CM	WP35CM	1 Stück	€18.21
171870TN7525	TN7525	1 Stück	€12.84
171870THM	THM	1 Stück	€13.68