

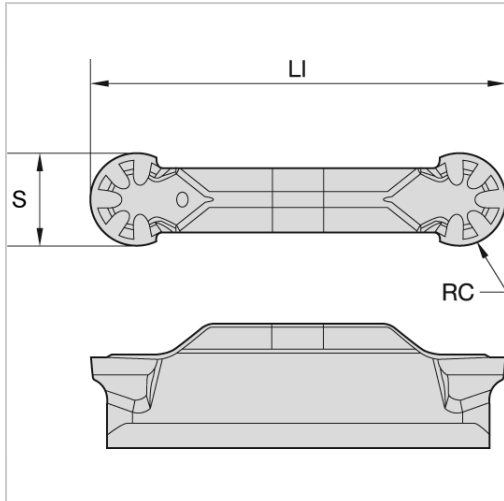

Stecheinsatz WMT-U-PC™ mit Radius, WU25PT 4mm



WIDIA

€35.22*

Prices incl. VAT plus shipping costs

Art nr.: **1996064**

Hinweis:

Präzisionsausführung auf Anfrage!

Properties

Ausführung:	gepresst
Beschichtung:	TiAlN
Einsatz:	zum Einstecken, Abstecken und Stechkopierdrehen
Einsatzgebiet:	Edelstahl, Nichteisenmetalle, Sonderlegierungen
Norm:	Werksnorm
Schneidstoff:	WU25PT
Spanbrecher:	Ja

Variants

Code	S (mm)	Länge des Schneidkörpers (mm)	für Größe	Radius (mm)	PU	Price/PU
1996063	3,05	25,53	3	1,53	1 Stück	€33.08
1996064	4,05	25,58	4	2,03	1 Stück	€35.22

Code	S (mm)	Länge des Schneidkörp ers (mm)	für Größe	Radius (mm)	PU	Price/PU
1996065	5,05	29,01	5	2,53	1 Stück	€39.63
1996066	6,05	28,77	6	3,03	1 Stück	€43.55
1996068	8,05	29,22	8	4,03	1 Stück	€49.33