

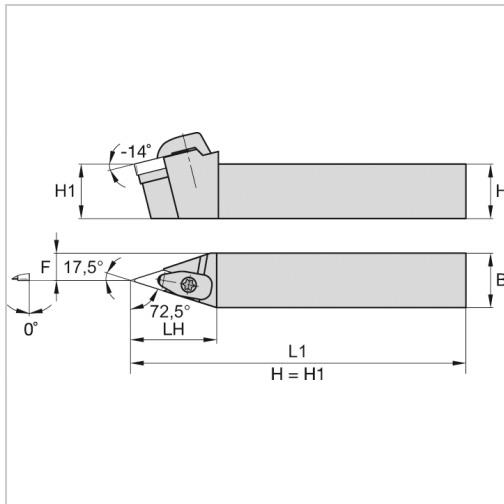

## Klemmhalter DVVNN Außenbearbeitung für VN.. 16.. WSP DVVN2525M16 neutral



# WIDIA

## €135.66\*

Prices incl. VAT plus shipping costs

Art nr.: **19682N2525M16**

negativer Klemmhalter

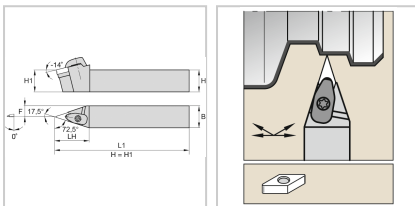

### Properties

<b>Ausführung:</b>	Neutral
<b>Bearbeitungsverfahren:</b>	Außendrehen
<b>Einsatz:</b>	zum Kopier- und Längsdrehen auf CNC- und konventionellen Maschinen
<b>Ersatzteile:</b>	19H3W Hülse/19SP1W Spannpratze/19SU1W Schraube für Unterlegplatte/19U3W Unterlegplatte
<b>Form des Schaftes:</b>	4-kant
<b>Norm:</b>	Werksnorm
<b>Passend zu:</b>	WSP VN.. 16..
<b>Y (°):</b>	0
<b>I2 (mm):</b>	48

## Variants

Code	f (mm)	Schafthöhe (mm)	ISO-Code	Schaftbreite (mm)	l1 (mm)	PU	Price/PU
19682N202 0K16	9,5	20	DVVNN202 0K16	20	125	1 Stück	€129.11
<b>19682N252 5M16</b>	<b>12</b>	<b>25</b>	<b>DVVNN252 5M16</b>	<b>25</b>	<b>150</b>	<b>1 Stück</b>	<b>€135.66</b>